

Antwortenkatalog

Vergabestelle:Betrieb für Bau und Liegenschaften Mecklenburg-Vorpommern
Maßnahme:Schloss Bothmer 6.RA Nutzerneutrale Maßnahmen Häuser 12 bis 14 und Gartenhaus; 7.RA
Nutzerspezifische Herrichtung Haus 14
Vergabe:Los 05 Bauhauptleistungen H 12, 13
Vergabe-Nr:18A0352S

Inhaltsverzeichnis

[ID: 20440] [Ausschreibung Schloss Bothmer](#)

[ID: 20594] [fehlende Unterlagen](#)

Fragen und Antworten zum Vergabeverfahren

lfd. Nummer A-1

Anhänge: *Typ:* »Frage«
Info: »Anhänge. Seite 1«

Frage: *Betreff:* »[ID: 20440] Ausschreibung Schloss Bothmer«
Inhalt: »wir bitten um Zusendung des Leistungsverzeichnisses als PDF-Datei.

Zu den Positionen 1.3.5..6 - 1.3.5..12 bitten wir Sie uns die einzelnen Längen der Träger zu übermitteln.«

Antwort: *Betreff:* »AW: Ausschreibung Schloss Bothmer«
Inhalt: »
1. Einen PDF-Ausdruck der GAEB-Datei können Sie eigenständig erstellen:
auf GAEB klicken, rechte Maustaste, drucken.
Siehe auch unsere "Anleitungen für Bieter" auf www.bbl-mv.de

2. Auflistung im Anhang.
«

lfd. Nummer A-0

Anhänge: *Typ:* »Frage«
Info: »Anhänge. Seite 2«

Frage: *Betreff:* »[ID: 20594] fehlende Unterlagen«
Inhalt: »Sehr geehrte Damen und Herren,

uns liegt für die Ausschreibung die Anlage 495-3.05.31.03_00 nicht vor.

Abrechnung Position 1.31.2 - laut Langtext erfolgt die Abrechnung nach m².
Die Pos-Menge lautet 5 St. Bedeutet das - 1 Stück = 1 m² ?«

Antwort: *Betreff:* »AW: fehlende Unterlagen«
Inhalt: »
Anbei die fehlende Anlage.

Abrechnung Position 1.31.2

laut Langtext erfolgt die Abrechnung nach m^2 . Die Pos-Menge lautet 5 St. Bedeutet das - 1 Stück = 1 m^2 ?

- **Ja. 1 Stück ist in diesem Fall als 1m^2 anzunehmen.**

«

Haus 13 (Werkstatt)

Grundlage Bauforschungsbericht Fußbodenson dage 13C
von Dirk Schumann, August 2018

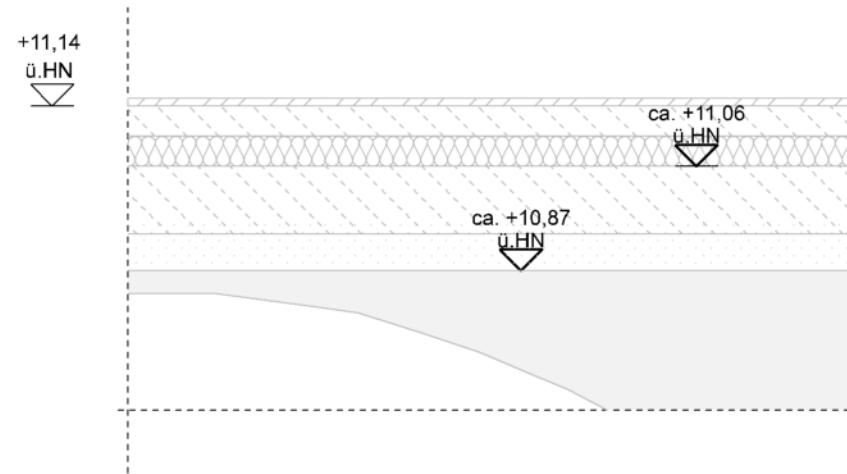

Bestand

- Linoleum/Teppich 40 mm
- Betonestrich 40 mm
- Sauerkrautplatte 40 mm
- Betonplatte 90 mm
- trockene, lehmige Schicht

Gewölb beschüttung

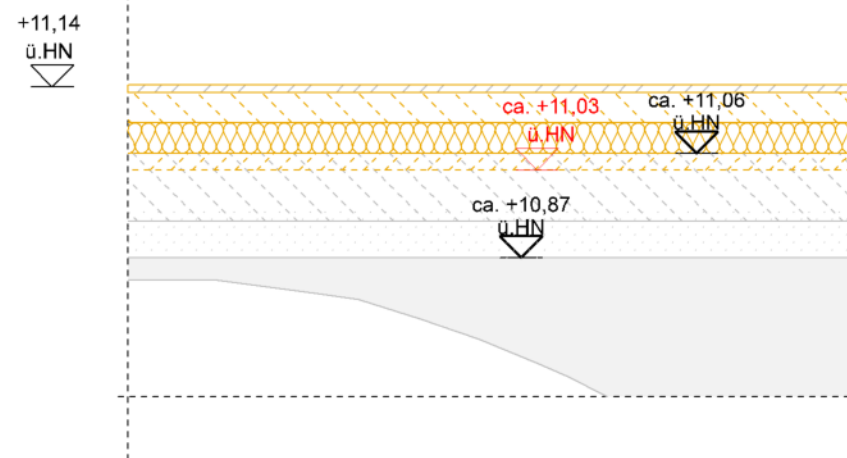

Bestand

- Teppich 40 mm
- Betonestrich 40 mm
- Sauerkrautplatte 40 mm
- Betonplatte 90 mm
- ca. 3cm abbrechen (bis OK +11,03m)

feste, mörtelartige Sandschicht

Gewölb beschüttung

Gewölbeoberkante bei: +10,87m üHN

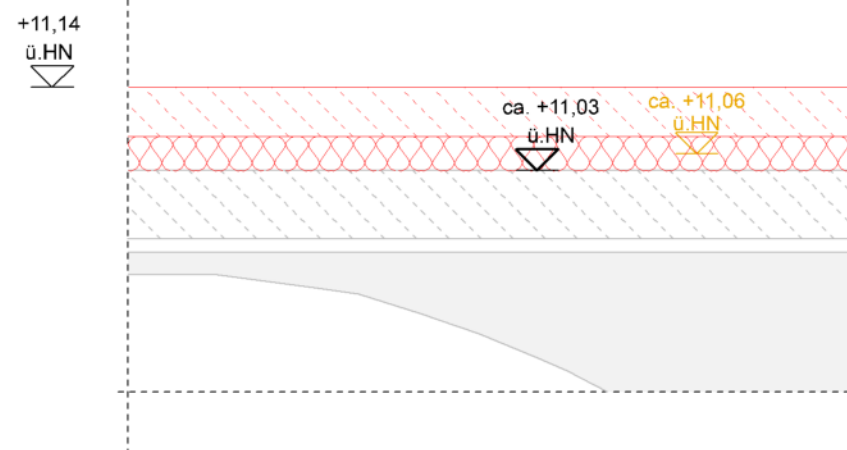

Neubau

- Zementestrich, gestrichen 65 mm
- Dämmung 45 mm
- Trennlage

Betonplatte 90 mm

trockene, lehmige Schicht

Gewölb beschüttung

Übersichtsplan Liegenschaft/ Gebäude

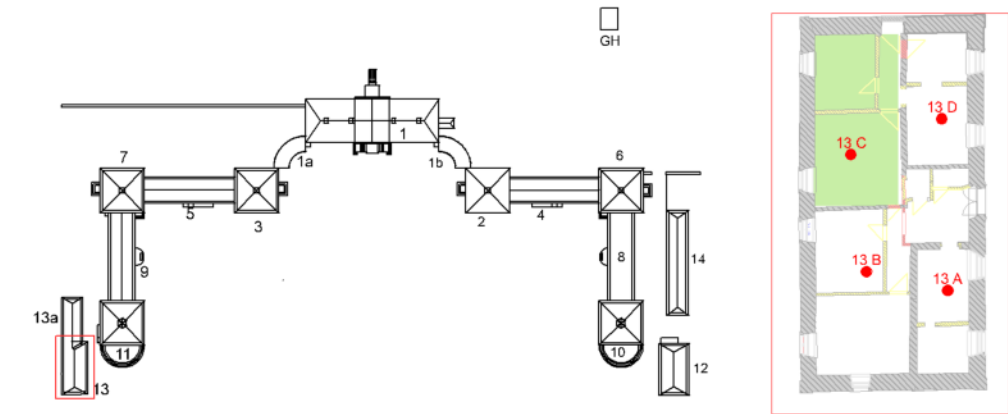

ZUR AUSFÜHRUNG FREIGEgeben
Betrieb für Bau und Liegenschaften
Mecklenburg-Vorpommern

DATUM, UNTERSCHRIFT
GEPRÜFT (NAME IN LETTERN)

Alle Maße sind vor Ort eigenverantwortlich zu prüfen!

**Betrieb für Bau und Liegenschaften
Mecklenburg-Vorpommern**

Geschäftsbereich Schwerin

Tel.: 0385/ 509 0
Fax: 0385/ 509 87204
poststelleSN@bbl-mv.de



**Mecklenburg
Vorpommern**

LIEGENSCHAFT (NR./ BEZEICHNUNG)

10540 - Schlossanlage Bothmer

Am Park, 23948 Klütz

GEBÄUDE (NR./ BEZEICHNUNG)

Haus 12

HHV-Nr.
10540 E7 0006

**6. RA Nutzerneutrale Maßnahmen,
Häuser 12 bis 14 und Gartenhaus**

PLANSTAND/ LEISTUNGSPHASE

Ausführungsunterlage (AFU)

Haus 13 - Fußbodenaufbau Sondage 13C

1:10

PLAN-DATUM
13.11.2018

BLATTGRÖSSE (BREITE x HOEHE in MM):
420x297

PLAN-INDEX
00

PLAN-NR.
495-3.05.3103

TEIL-PLAN
00

DATEI-NAME: 495-3.05.2102 Detail FB Raum 3